

	Beschreibung Diesellok	FD
--	-------------------------------	-----------

Diesellokomotive für den schweren Güterzug und Rangierdienst

Typ: Gmeinder CKG D 100 BB

Anzahl: 3

12-stellige Fahrzeugnummern:

98 80 0580 008-7

98 80 0580 009-5

98 80 0580 010-3

Länderzulassung: CH/D

Zugsicherung: CH- Integra ZUB 121 / DB I 60 R



Technische Daten

Motor		MTU
Motorleistung	kW	1320
Partikelfilter		THEAG CWF 400
Grösste Zugkraft Streckengang	kN	235
Vmax arbeitend	km/h	90
Vmax geschleppt	km/h	90
Gesamtgewicht	t	80
Fernsteuerung		Schweizer Electronic bi-control 6000 Tt
Funk		GSM-R Rangierfunk
Doppeltraktionsfähig		2 Lokomotive untereinander

Ersteller:	STU	Prozesseigner:	STU	QMB:	GHI	Ablage:	BIT
Erstelldatum:	14.04.2015	Prüfdatum:	14.04.2015	Freigabedatum:		Letzte Änderung:	

Fahrzeugart		Diesellok
Halter		Müller Frauenfeld AG
Hersteller		Gmeinder Mosbach
Baujahr		1993-1996
Kraftstoffvorrat	Liter	3000
Getriebe		Voit L 520 rz U2
Kraftübertragung		Dieselhydraulisch
Zugkraft bei V-Min	kN	180
Max Achslast	t	20
Max Meterlast	t/m	6.11
Länge über Puffer	m	13.090
Lichtraumprofil		EBV 02
Radsatzanordnung		B'B'
Kleinster befahrbarer Kurvenradius	m	40
Kleinste befahrbare Aus- und Abrundung	m	200
Streckenklasse		C
Zugreihe		A
Bremsausrüstung		Knorr
P-Bremse	t	80
G-Bremse	t	64
Feststellbremse		Federspeicher 35 t
Geschleppt		P/G
Anzahl Hemmschuhe		4
Hauptluftbehälter	ltr	900

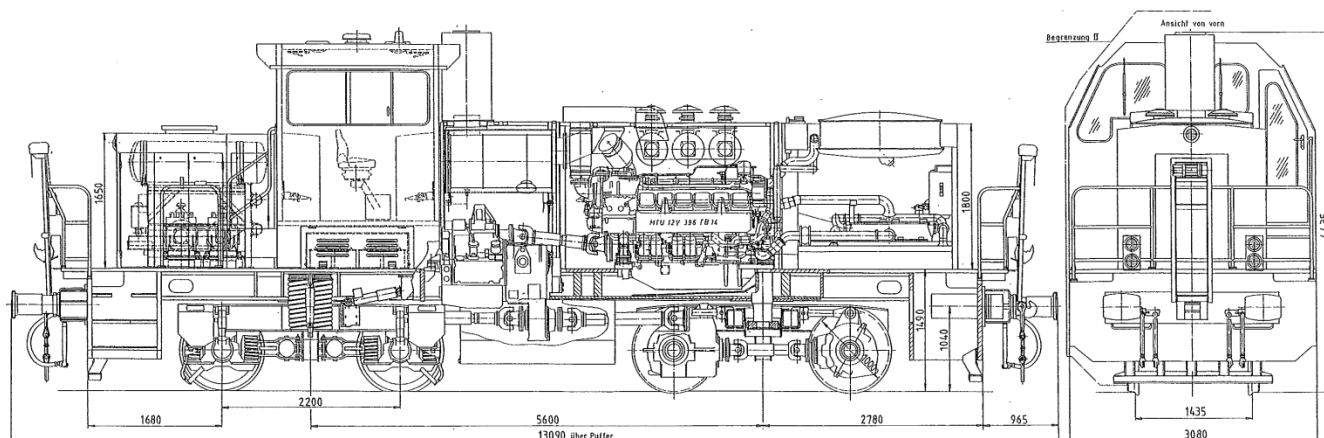

Ersteller:	STU	Prozesseigner:	STU	QMB:	GHI	Ablage:	BIT
Erstelldatum:	14.04.2015	Prüfdatum:	14.04.2015	Freigabedatum:		Letzte Änderung:	